

▶ 실외부 (프론트바디)

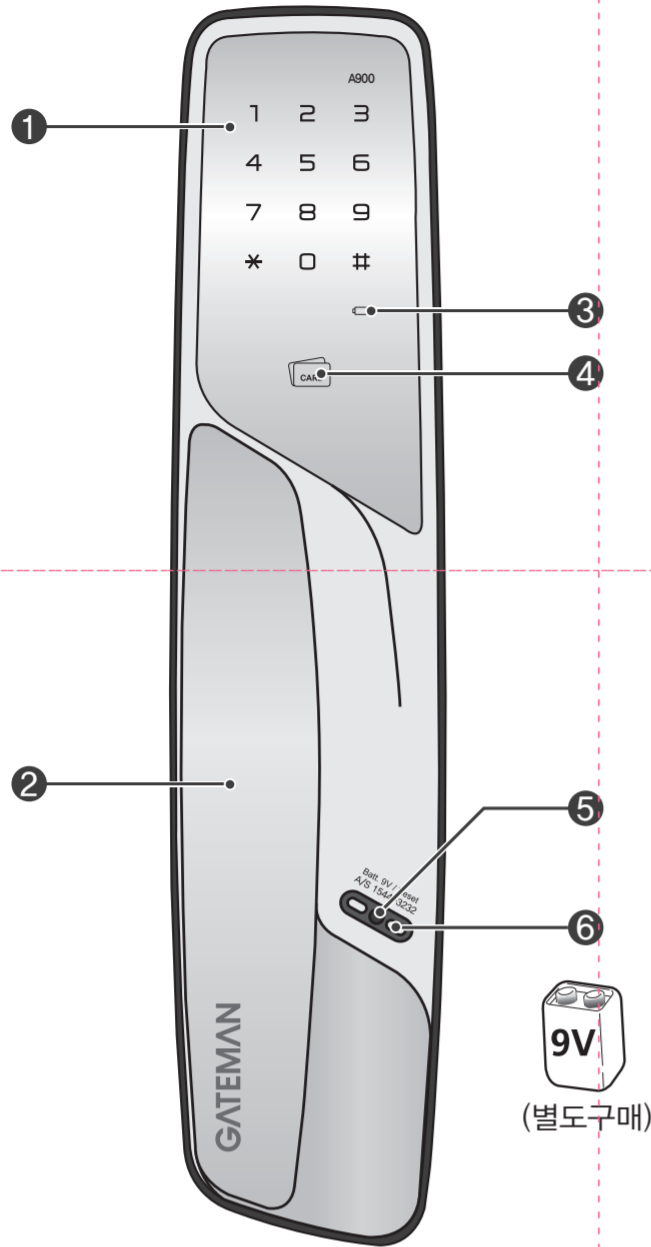

- 1 번호판(스마트패드)
- 2 풀바
- 3 건전지 교체램프
- 4 카드키터치부
- 5 RESET홀
- 6 비상전원 공급단자



▶ 실내부 (메인바디)

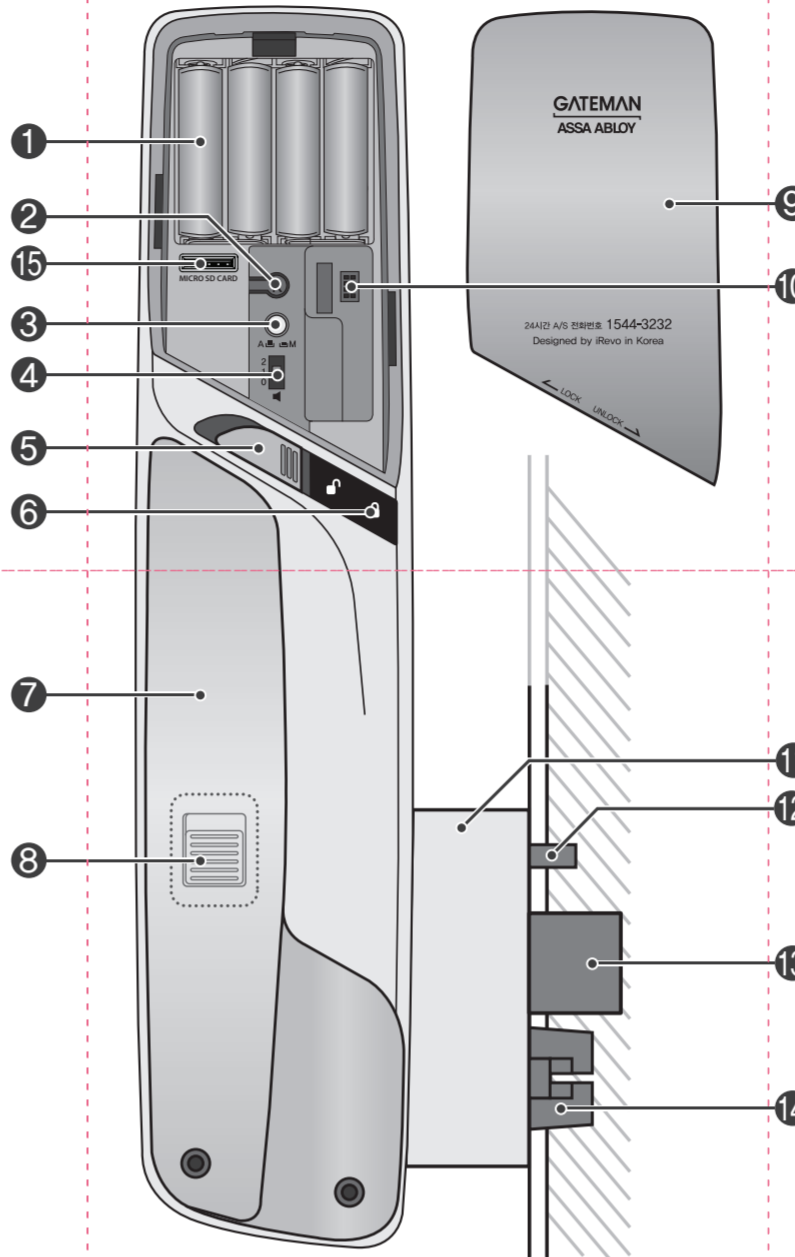

- 1 알카라인 AA건전지
- 2 Ⓜ 버튼(등록)
- 3 자동/수동 잠금설정 버튼
- 4 음량조절 스위치
- 5 내부 강제잠금 스위치
- 6 잠김상태 확인램프
- 7 푸쉬바
- 8 세이프버튼(손잡이 안쪽면)
- 9 건전지 덮개
- 10 홈케어통신팩 장착위치
- 11 모터스
- 12 문상태 감지센서
- 13 데드볼트
- 14 이중스윙 렛치볼트
- 15 SD카드 슬롯

※ SD카드 슬롯은 카메라 지원 모델에 한합니다. 이물질 삽입은 제품 고장의 원인이 되며 유상 서비스가 발생할 수 있습니다.

⚠ 안전을 위한 주의사항

- 비가 들이치는 실외에 설치하지 마시고, 장시간 직사광선에 노출 되는 곳, 습기와 염분이 많은 곳(바닷가 등)에는 설치를 권장하지 않습니다.
- 임의로 분해 및 재조립할 경우, 작동 이상은 물론 위험이 발생할 수 있으니 절대 분해하지 마십시오.
- 제품에 이물질이 묻지 않도록 청결을 유지하여 주시고, 물을 직접 뿌려 청소하거나 벤젠, 신나, 알코올 등 화학약품으로 닦지 마십시오.
- 임의의 도구를 사용하여 제품에 무리한 충격을 가하지 마십시오.
- 비밀번호 관리에 유의하십시오.
- 외출 시, 문이 제대로 잠겼는지 반드시 확인해 주십시오.
- 부상을 입을 수 있으니 부딪치지 않도록 주의하십시오.
- 결로가 심한 환경에서 사용 시 제품 성능에 문제가 발생할 수 있습니다.

위의 사항을 지키지 않을 경우, 사용자의 부상이나 재산 피해가 발생할 수 있습니다.

메인바디 측면의 11자리 시리얼넘버(일련번호)가 없거나 훼손이 되어 있으면 정상적으로 유통된 제품이 아니며, 향후 A/S 발생 시 불이익을 받을 수 있습니다.
(문의전화 : 1544-3232)

이 기기는 가정용(B급) 전자파적합 기기로서 주로 가정에서 사용하는 것을 목적으로 하며, 모든 지역에서 사용할 수 있습니다.

▶ 기본 구성품



설명서 시공지본

- 카드키 4개
- 건전지 4개
- 스크류
- 제품보증서
- 경보스티커

> 별매품: 홈케어통신팩, 리모컨

▶ 제품규격

| 구 성 품 | 제 품 사 양 | 비 고 |
|------------|--|---------------------------------|
| 실외부(프론트바디) | 82(W) X 48.5(D) X 368(H) 다이캐스팅 | 정격전압 : DC 6V 동작온도 : -15~55°C |
| 실내부(메인바디) | 78(W) X 57(D) X 364(H) 다이캐스팅 | 센서동작온도(고온) : 55°C |
| 건전지 | 1.5V AA(LR6) 알카라인 건전지4개(1일 10회 사용기준 1년 사용가능) | |
| 제품의 종류 | 직류, 비내화형, 온도센서식, 비열쇠식, 주키도어록(D-NF-T-NK-M) | |
| 음 선 | 리모컨 | 무선 음선(별도구매) |
| | 홈케어통신팩 | 무선 보안 시스템 음선(별도구매) |

※ 사용기간은 건전지 수명에 따라서 다소 차이가 날 수 있습니다.

▶ 인증표시 사항

- 인증받은자의 상호 : 아시아블로이코리아 주식회사 아이레보
- 제조자/제조국가 : 아시아블로이코리아 주식회사 아이레보 / 한국

| 구 분 | 사 양 |
|----------|---------------------------|
| 기기명칭/모델명 | RFID/USN용 무선기기 / A900 |
| 인증번호 | MSP-CRM-IRP-A120 |
| 송신주파수 | 13.5605MHz |
| 수신주파수 | 13.5605MHz |
| 공중선출력 | 10m 거리에서 93.5dBuV/m이하 |
| 전파형식 | A1D |
| 통신방식 | 단신방식 |
| 채널수 | 1 |
| 변조방식 | ASK |
| 사용환경 | 온도 : -15~55°C / 습도 : ~95% |
| 전원 | DC 6V |

▶ 고객센터

제품에 이상이 발생한 경우 고객센터(1544-3232)로 연락하시어 A/S를 받으시기 바랍니다. 품질보증기간 내에는 무상 A/S입니다. 단, 소비자 부주의 및 조작 미숙 (비고장성 장애)으로 인한 A/S 발생 시 또는 품질보증 기간이 경과한 후에는 유상 A/S입니다. A/S 받으실 때 정확히 기재된 제품보증서가 없을 경우 원활한 A/S를 받지 못할 수도 있으니 반드시 보관하시기 바랍니다.

▶ 소비자 피해 보상기준

제품보증 기간은 구입후 1년 입니다.

| 소비자 피해유형 | 보 상 내 역 | |
|----------------------|---|-----------------------|
| | 보증기간 이내 | 보증기간 이후 |
| 정상적인 사용상태 | 구입 후 1년 이내 고장 발생 시 | 유상 |
| | 동일 하자에 대해 2회 발생 시 | 무상 |
| | 동일 하자에 대해 3회 이상 발생 시 | 제품교환 |
| | 수리용 부품이 없는 경우 | 제품교환 (제품교환 불가 상태에 의한) |
| 소비자의 고의 및 과실 | 건전지 교환 잘못, 입력번이 연속 등의 사용자 실수에 의한 출장시 | 유상 |
| | 건전지 등 소모품 교환 | 유상 |
| | 제품의 본래 목적 이외의 사용으로 인한 고장 및 손상 | 유상 |
| | 고의 또는 소비자 직접설치, 분해, 수리요인 고장 및 파손 | 유상 |
| 화재, 천재 등에 의한 고장 및 손상 | 비밀번호 입력 누락 시 파손할 경우 | 유상 |
| | 외부환경에 의한 고장 및 손상 (결로, 비, 장시간 직사광선, 습기/염분이 많은 곳 등) | 유상 |

※ 유상수리비는 부품설비비로 별도의 출장비를 받습니다.
※ 본 피해보상규정은 재정경제부고시 소비자피해보상규정을 따릅니다.

▶ 서비스 신청전 확인사항

※ 사용에 문제가 있을 경우 아래의 증상과 조치사항을 먼저 확인해 주십시오.

| | 증 상 | 확 인 사 항 |
|---------|----------------------------------|--|
| 기 본 동 작 | 전원이 들어오지 않습니다. | - 건전지가 제대로 끼워져 있는지, (Ⓜ)극성은 제대로 맞게 삽입되었는지 확인하십시오. - 방전된 건전지나 불량 건전지가 아닌지 확인하십시오. |
| | 동작시키면 잠시 커지다가 곧 다시 아무런 반응이 없습니다. | - 건전지에 충분한 전력이 남아있지 않습니다. 건전지를 교체하십시오. |
| 동 료 번 호 | 등록한 비밀번호로 인종은 되지만 문은 열리지 않습니다. | - 다른 잠금장치가 있는 것은 아닌지 확인하십시오. - 문과 문틀 사이에 이물질이 있을 수 있으니 문 사이를 확인하십시오. - 인종 후 어려움이 발생하면서 문이 열리지 않을 경우에는 데드볼트가 스트라이크에 걸린 경우 일 수 있으니 문틀 흔든 후 재시도하십시오. |
| | 비밀번호가 등록되지 않습니다. | - 등록을 위해 Ⓜ버튼(등록)을 누른 후 약 7초가 지나도록 비밀번호를 입력하지 않으면 입력이 취소됩니다. - 번호판을 커져 있는 7초 이내에 비밀번호를 입력하십시오. - *이나 #은 비밀번호로 사용할 수 없습니다. - 비밀번호는 4자리에서 12자리까지만 등록하여 사용 가능합니다. |

▶ 서비스 신청전 확인사항

※ 사용에 문제가 있을 경우 아래의 증상과 조치사항을 먼저 확인해 주십시오.

| | 증 상 | 확 인 사 항 |
|------------|--|---|
| 경 보 음 (소리) | 제품을 사용할 때 동작은 되나 아무런 소리가 나지 않습니다. | - 음량조절 기능을 사용하여 설정을 변경하여 주십시오. |
| | 제품을 만지다가 갑자기 '삐이익~ 삐이익~'하는 침입 경보음이 계속 발생합니다. | - 문상태 감지센서를 잘못 동작시켰을 경우 침입 경보로 인식되어 경보음이 발생할 수 있습니다. 정상시와 동일한 방법으로 비밀번호를 입력 하거나 실내부의 Ⓜ버튼(등록)을 경보음이 멈출때까지 누르시면 경보음이 해제됩니다. |
| 자 동 잠 금 | '따릉따릉' 비켜나세요~ 하는 멜로디가 나옵니다. | - 건전지 교체시기를 알리는 멜로디입니다. 1.5V 건전지 4개를 모두 새로운 건전지로 교체하여 주십시오. |
| | 자동잠금이 되지 않습니다. | - 제품출하 시 기본 설정은 자동 잠금입니다. - 자동/수동 설정 상태를 확인하십시오. - 수동으로 설정된 경우에는 실외부에 번호판을 터치하면 문이 잠깁니다. |
| 자 동 잠 금 | 자동잠금이 되었다 따릉따릉 예러움이나며 잠금이 되지 않습니다. | - 문 이상에 의한 증상일 수 있으니 문 점검을 먼저 받으십시오. |

GATEMAN
ASSA ABLOY

🏠 제품의 특징

세계최초 리얼 푸쉬풀 디지털도어록

푸쉬풀은 밀고 당기는 작은 힘으로도 문을 열고 닫을 수 있어 평소에는 남녀노소 편리하게 사용할 수 있고 유사시는 빠르게 탈출을 돕는 최고의 솔루션입니다. A100은 푸쉬풀을 완벽하게 디지털화한 리얼 푸쉬풀 디지털도어록입니다.

슬라이딩 세이프 버튼

문의 틈이나 구멍을 통해 내측 바를 여는 범죄를 예방하기 위해 푸쉬바(Push-Bar) 안쪽에 슬라이딩 세이프 버튼을 적용했습니다. 세이프 버튼을 잡고 푸쉬바를 밀어야 문을 열 수 있어 보안성이 높아졌습니다.

스마트에티켓 기능

스마트에티켓기능은 신호를 없이 비밀번호 또는 카드키를 인증할 수 있는 기능입니다. 인증하기 전에 키패드를 3초 동안 터치한 후 사용하시면 됩니다. (일회성 기능이며 신호를 설정은 음량조절 기능을 통해 하시기 바랍니다.)

🔑 기능설명

자동잠금 기능

문을 닫으면 5초 이내에 문이 자동으로 잠기는 기능입니다.

수동잠금 기능

문을 닫아도 자동으로 잠기지 않고 사용자가 필요시에 실외부의 번호판을 손바닥 터치하거나 실내부의 자동/수동잠금 버튼을 눌러 수동으로 잠기는 기능입니다.

외부 강제 잠금기능

외부 강제잠금이 설정된 상태에서는 내부에서 수동개폐장치로 문을 열면 침입 경보음이 울리는 기능입니다.

내부 강제 잠금기능

내부에서 강제잠금 설정을 하면 외부에서 어떠한 카드키나 비밀번호도 작동하지 않는 기능입니다.

3분 락(LOCK)기능

등록되지 않은 카드키나 비밀번호를 연속 5회 입력하면 3분 LOCK 모드가 작동되어 3분 동안 실외부에 모든 버튼이 작동하지 않는 기능입니다.

허수기능

비밀번호 사용에 대한 편리함과 동시에 노출에 대한 불안감을 해소 시킬 수 있는 기능으로 비밀번호 이외의 '아무 번호(허수)'와 비밀번호를 입력하는 기능입니다.

① 비밀번호 사용하기

비밀번호 등록하기

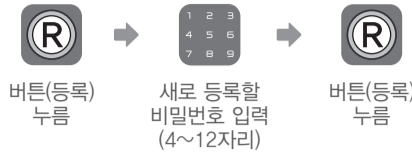

- 비밀번호는 #과 *를 제외한 4자리에서 12자리까지의 숫자로 지정하시기 바랍니다.

비밀번호로 문 열기



- 비밀번호를 처음 등록하거나 바꾸실 때는, 실수로 문이 잠길 수도 있으니 반드시 문을 열어 둔 상태에서 등록하십시오.
- 새로운 비밀번호 등록 시 이전에 등록된 비밀번호는 자동으로 삭제됩니다.
- 비밀번호와 카드키는 주기적(3개월 정도)으로 변경하여 사용하시고, 타인에게 노출 또는 분실 시 즉시 비밀번호와 카드키를 재등록하여 주시기 바라며, 분실 또는 부주의에 의한 책임은 회사가 지지 않습니다.

접착면

② 카드키 사용하기

카드키 등록하기 (20개까지 등록가능)



- 연속 등록 시 순차적으로 카드키를 갖다 댁니다.
- 비밀번호, 카드키 등록을 완료한 후 반드시 등록된 비밀번호, 카드키로 문이 잘 열리는지 확인하십시오.

카드키로 문 열기



카드키 입력

- 고객님의 보안을 위하여 반드시 제조사에서 공급하는 전용카드키만을 등록 후 사용하시기 바라며 제공된 카드키외에 교통카드, 신용카드(교통카드기능) 또는 휴대폰 등의 등록 및 사용으로 인한 피해는 회사가 책임지지 않습니다.
- 카드키 분실 시 또는 카드키를 소지하지 않을 경우를 대비하여 반드시 비밀번호를 등록하시기 바랍니다.
- 새로운 카드키 등록 시 이전에 등록된 카드키는 자동으로 삭제됩니다.
- 카드키 등록 시 번호판(스마트패드)에 등록된 카드키 등록 갯수가 표시됩니다.

③ 스마트에티켓 기능으로 문 열기

스마트에티켓 기능으로 문 열기



④ 문 잠그기

자동잠금으로 설정된 경우 외부에서 문 잠그기

5초 내장된 자동잠금 센서가 있어 문을 닫으면 5초 이내에 자동으로 문이 잠깁니다.

수동잠금으로 설정된 경우 외부에서 문 잠그기

손바닥으로 실외부의 번호판을 살짝 터치하면 문이 잠깁니다.

자동잠금으로 설정된 경우 내부에서 문 잠그기

5초 내장된 자동잠금 센서가 있어 문을 닫으면 5초 이내에 자동으로 문이 잠깁니다.

수동잠금으로 설정된 경우 내부에서 문 잠그기

수동잠금 설정상태에서 문을 닫은 후 자동/수동잠금 버튼을 눌러 버튼이 나온 상태가 되도록 하면 문이 잠깁니다.

⑤ 내부에서 문 열기

외부에서 문 열기

실외부의 풀바를 앞으로 잡아당기면 문이 열립니다.

내부에서 문 열기

실내부의 푸쉬바를 앞으로 밀면 문이 열립니다.

세이프버튼 설정하기

실내부의 푸쉬바의 안쪽 면에 있는 세이프 버튼을 위로 올리면 세이프 버튼 기능이 설정됩니다.

세이프버튼 설정 후 문 열기

푸쉬바의 안쪽 면에 세이프버튼을 닿기면서 푸쉬바를 앞으로 밀면 문이 열립니다.



- 내부에서 푸쉬바로 문이 열리지 않을 경우에는 수동잠금 설정 후 다시 시도하시기 바랍니다.
- 비상상황을 대비하여 세이프버튼 설정 조작방법을 숙지하시기 바랍니다.

⑥ 자동/수동잠금 기능

자동잠금 설정하기

문이 닫힌 상태에서 자동잠금 설정을 하면 데드볼트는 닫힘 방향으로 전환됩니다. [A, M]

수동잠금 설정하기

문이 닫힌 상태에서 수동잠금 설정을 하면 데드볼트는 열림 방향으로 전환됩니다. [M]

⑦ 음량 조절 기능

음량 설정하기

음량 스위치 설정에 따라 동작음이 조절됩니다.



- 동작을 제거 후에도 예러움 및 경보음은 발생합니다.
- 자동잠금기능에 의해 문이 잠겼더라도 반드시 다시 한번 문의 잠김 여부를 체크하시기 바랍니다.

⑧ 외부 강제잠금 기능

카드키로 외부 강제잠금 설정하기

등록된 카드키를 카드키 터치부에 5초간 댁니다. (벨 소리가 3번 납니다.)

비밀번호로 외부 강제잠금 설정하기



⑨ 내부 강제잠금 기능

내부 강제잠금 스위치 설정 / 해제하기

문이 닫힌 상태에서 내부 강제잠금 스위치를 붉은색 스티커가 보이도록 ← LOCK 위치로 옮기면 내부 강제 잠금이 설정되고 UNLOCK → 위치로 옮기면 내부 강제 잠금이 해제됩니다.

- 내부 강제잠금이 설정된 상태에서는 실외부에서는 어떠한 카드나 비밀번호도 작동하지 않습니다.
- 외부 강제잠금이 설정된 상태에서는 실내부에서 푸쉬바로 문을 열면 침입경보음이 울립니다.
- 외부 강제잠금이 설정된 상태에서 실외부에서 정상적인 인증으로 문을 열면 기능이 자동으로 해제됩니다.

⑩ 경보 기능

침입·파손 경보 발생

침입: 문 잠김 상태에서 문틈을 벌려 침입 시 경보음이 울립니다.
파손: 실외부 제품을 강제로 분리 할 경우 경보음이 울립니다.

고온 경보 발생

- 화재 발생 시 내부의 온도를 감지하여 경보음 발생과 함께 잠금 상태를 자동으로 해제합니다.
- 내부 강제잠금 모드로 설정이 된 경우도 고온경보가 발생하면 자동으로 잠금해제가 됩니다.

침입·파손경보/고온경보 해제하기

- 방법 ① 등록된 비밀번호를 입력합니다.
방법 ② 등록된 카드키를 카드키 터치부에 댁니다.

- 자동잠금이 제대로 동작되지 않은 상태에서 문이 열리면 침입경보음이 발생할 수 있습니다.
- 직사광선에 실내부(메인바디)가 장시간 노출되면 온도센서가 작동하여 경보음이 발생할 수 있습니다.
- 3가지 경보음(파손경보음, 침입경보음, 고온경보음)은 전부 소리가 다릅니다.

⑪ 3분락(LOCK)기능

3분 락(LOCK)상태 표시

- 등록되지 않은 카드키나 비밀번호를 연속 5회 입력하면 3분 LOCK 모드가 작동되어 3분 동안 실외부에 모든 버튼이 작동되지 않습니다.

3분 락(LOCK) 해제하기

- 방법 ① 푸쉬바를 밀어 문을 엽니다.
방법 ② R 버튼(등록)을 누릅니다.

⑫ 허수기능으로 문 열기

허수기능으로 문 열기



* 허수번호는 무제한으로 입력 가능합니다.

- 3분 락(LOCK) 기능이 작동 중에도 경보 기능은 정상 동작되며 재가동 후에도 설정이 유지되며, 기능이 작동되면 실내부 버튼을 제외한 어떠한 버튼도 동작하지 않습니다.
- 3분 락(LOCK) 기능종료 후 비밀번호를 통한 인증 시 보안을 위하여 허수기능은 작동하지 않습니다. (단, 정상인증 후부터는 허수기능이 작동.)

⑬ 홈케어통신팩 사용하기(별도구매)

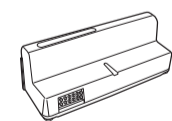

홈케어통신팩을 별도로 구매하여 장착하면 리모컨을 연동하여 사용할 수 있습니다.

홈케어통신팩 장착하기

- 건전지 제거하기 : 실내부의 건전지 덮개를 열고 건전지를 모두 빼냅니다.
- 홈케어통신팩 장착하기 : 홈케어통신팩 연결 단자에 홈케어통신팩을 장착합니다.
- 건전지 삽입하기 : 다시 건전지의 ⊕, ⊖ 단자를확인하며 모두 장착합니다.
- 확인하기 : "띠리리링"소리가 나온 홈케어통신팩이 바르게 장착 된 것이며, 건전지 덮개를 다시 닫습니다.

- 홈케어통신팩 작동 상태는 리모컨 또는 홈케어통신팩(무선보안시스템)을 이용하여 기능을 실행해서만 확인할 수 있습니다.

⑭ 리모컨 사용하기(별도구매)

리모컨 등록하기



버튼(등록) 누름 버튼 입력 0번버튼 입력 후 5번버튼 입력 버튼 누름 리모컨SET 버튼 누름
* 연속해서 최대 5개 까지 등록이 가능합니다. 연속 등록 시 리모컨 SET 버튼을 10초 간격을 두고 누릅니다.

리모컨 해제하기



버튼(등록) 누름 버튼 입력 7번버튼 입력 후 5번버튼 입력 버튼 누름

⑮ 건전지방전 시 비상 전원 공급방법

비상 전원 공급방법



⑯ 건전지 교환방법

건전지 교환방법

1 건전지 사용기간

제품의 건전지는 1.5V 알카라인 AA(AR6)사이즈 4개를 사용하며, 1일 10회 사용을 기준으로 1년간 사용이 가능합니다. (알카라인 정품 건전지를 사용하십시오.)

2 건전지 교환시기 알림

실외부의 건전지 교체 램프에 빨간색 불이 들어오면서, 경고 벨로디 ("따르릉~따르릉~ 비켜나세요~")가 울리면 건전지를 가능한 신속히 교환하시고, 반드시 모두를 교환해 주시기 바랍니다. 건전지가 완전히 방전된 경우 도어락이 잠기지 않습니다.



⚠ 주의 건전지가 완전 방전된 경우 도어락이 잠기지 않습니다.

- 건전지 장착 시 반드시 ⊕, ⊖ 단자를 확인하고 끼우십시오.
- 건전지 역 삽입 시 누액이나 파열이 발생할 수 있으므로 주의하십시오.
- 건전지 수명이 다하면 건전지를 교환하고, 사용하지 않은 전지와 사용중이거나 사용이 완료된 전지를 혼용하지 마십시오.

10-0251-751

ASSA ABLOY
GATEMAN

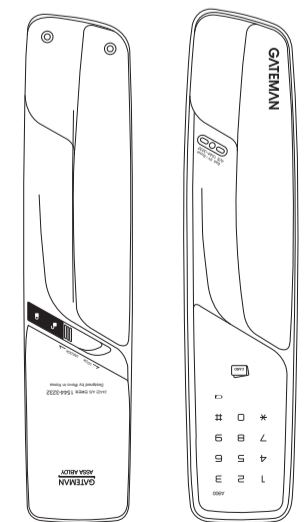

(1ㄷㄷㄷ/1ㄷㄷ)

006V

HYUNDAI